

ARaymondTM

MORE THAN FASTENING

ウォッシャーノズル 自動車用クリーニングシステム



お客様と作り上げる オーダーメイドソリューション

2 プロトタイプ&プレシリーズ

1 コンセプト立案&開発

シミュレーションシステムで
設置スペースの確認

CAD分析
噴霧角度分析
クロスセクション調査

プロトタイプ製作

プロトタイプ試験
(車両実装試験)

ウェットアーム ノズル

CHMSLノズル

フード下ノズルアッセンブリ

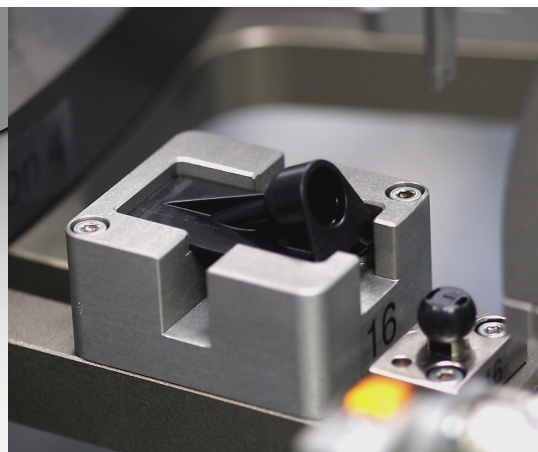
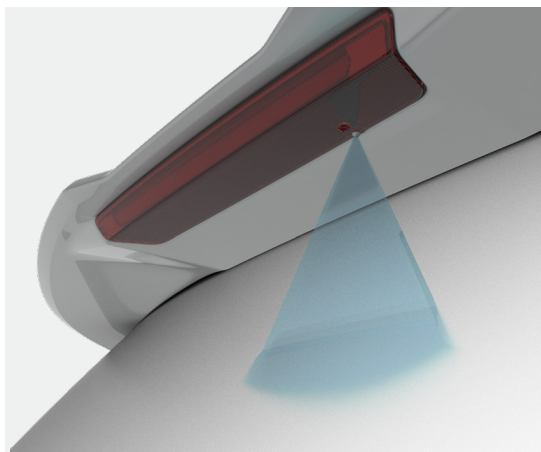
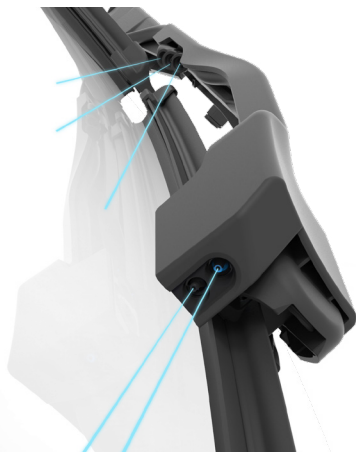

高い専門性が 求められる クリーニングシステム

レイモンには、独自のクリーニングシステムソリューションを開発、ご提供するための設備と体制が整っています。そのため、初期設計の段階から製品の量産化に至るまで、すべてを一括管理し取り組むことで、それぞれのお客様のニーズに応えるトータルクリーニングシステムソリューションをご提供することができます。

3

製品化&生産

量産金型の製作

組立ライン設計

完全自動化された組み立てライン



用途

当社ノズルは車のボンネット上/下、フロントガード、ストップランプ、アームなどに取り付け可能です。フロントガラスやリアガラスのほか、カメラやセンサーの洗浄にも対応します。



最適化された洗浄力

フロントガラス、センサー、カメラをクリーンに保ち、
万全な作動状態を維持

効率的な水の使用を管理

加熱装置や逆止弁など、さまざまな機能を内蔵

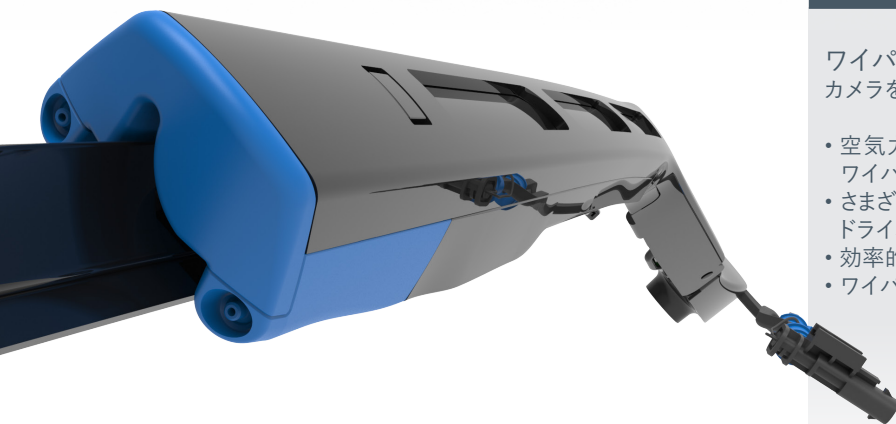

フロントガラス洗浄時の 安全性を強化

ワイパーアームノズル
カメラをより効率良く、安全に洗浄することが可能です。

- 空気力学に基づきノズルをワイパーアームに組み込み、ワイパーブレードとノズルを一体化した設計
- さまざまな噴射口を備えたジェットスプレーで安全に洗浄し、ドライバーの視界を確保
- 効率的な水の消費
- ワイパーブレードの耐久性向上

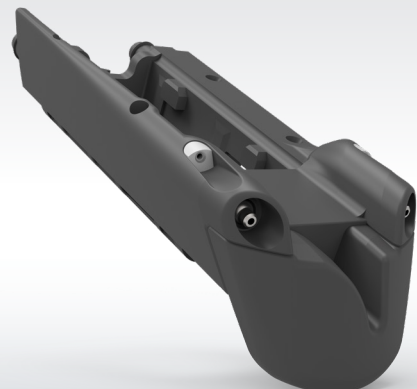

先進運転支援システム(ADAS)向け クリーニングシステム

スマートカーやコネクテッドカー、自動運転車が急速な進化を遂げるなか、先進運転支援システム(ADAS)を適切に機能させるためのセンサーやカメラの需要が高まっています。こうしたセンサーやカメラは、常にクリーンかつ正しく機能する必要があります。

レイモンでは、カメラ、センサー、レンズのクリーニングシステム、高速データ接続を1つのモジュールに統合した《コンビネーションブラケットソリューション》を開発しています。こうしたシステムは、公差の影響を減らし、効率的なパッケージングと高い洗浄性能を発揮します。またさまざまなアタッチメントオプションを備えており、メンテナンス時に簡単に取り外すことができます。

軽量ブラケットは、複数の調節設定を備えており、自動車メーカーのインターフェイスに応じて細かな調整が可能です。

当社が目指しているのは、お客様の新しい挑戦をサポートするための革新的なソリューションです。

レイモンはプロジェクトの初期段階から生産、さらにその後の一貫したサポートをご提供します。

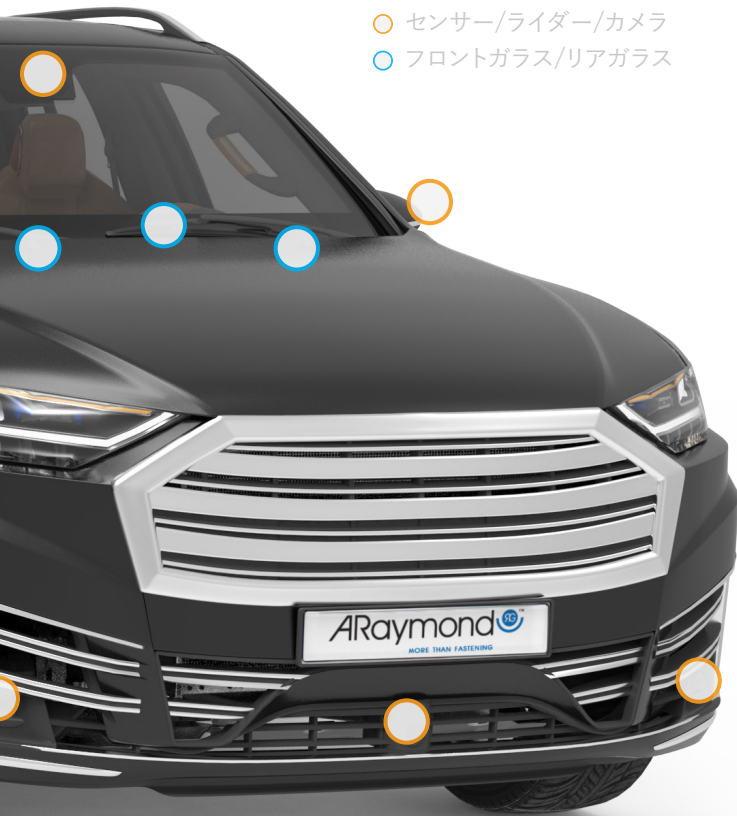

カメラクリーニング

フック式で簡単に取り付けできます。
チェックバルブが内蔵されており、水の消費量を最適化します。

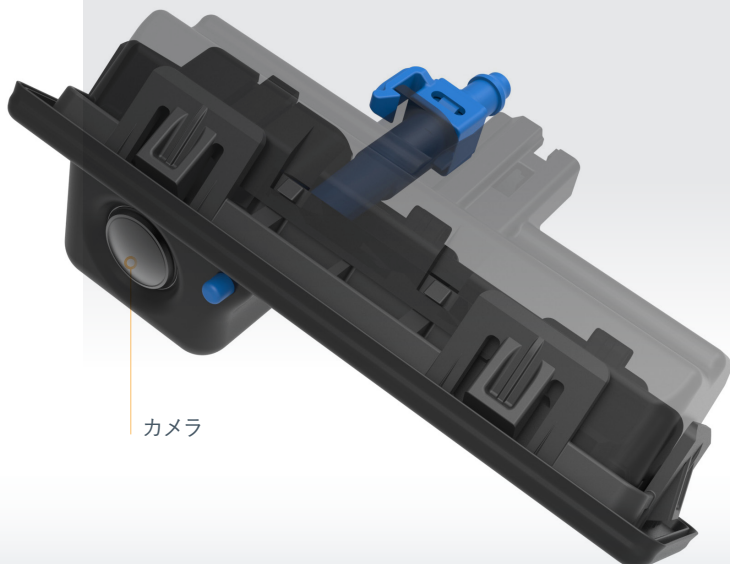

カメラクリーニングシステム

- お客様のインターフェイスに合わせた取り付け
- 統一された洗浄システムと付属品
- 安全なデータ接続

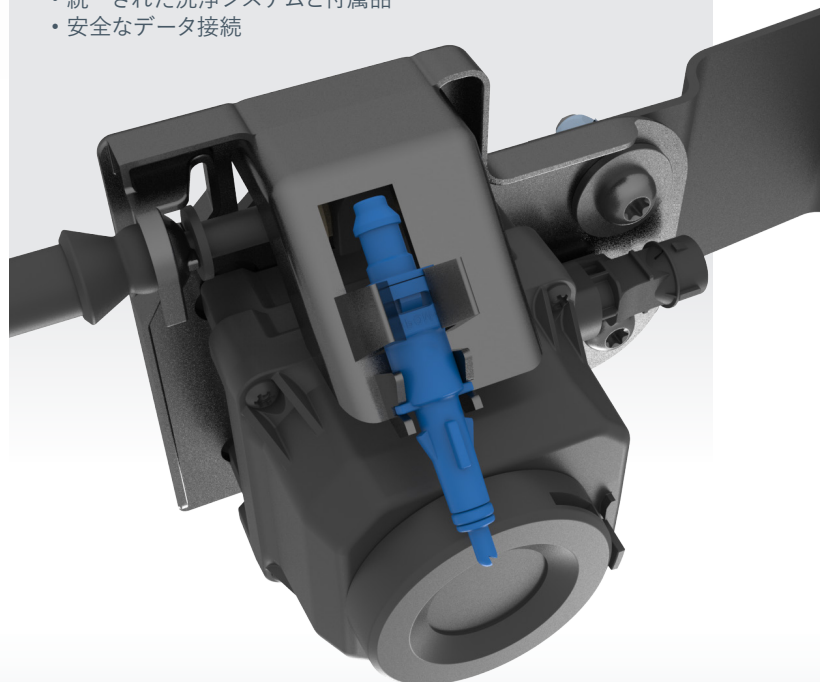

お客様のニーズに応じた ノズル開発

レイモンのノズルとクリーニングシステムは全て自社で設計、開発、製造されています。

ウォッシャーノズル アッセンブリ

当社の噴射ノズル、連結パーツ、コネクタ、チェックバルブ内蔵ホース、ホース用ファスニングソリューションは、ノズルアッセンブリ全体を対象としており、お客様のどのようなご要望にもお応えします。



ポイント噴射



扇状噴射



コンビネーション噴射



フロント
ノズル



リアノズル



ウェットアーム
ノズル



カメラセンサー
ノズル



高速/低速
噴射パターン

水の消費量を
抑制

++ 高速洗浄で
洗浄力向上

追加機能



逆止弁

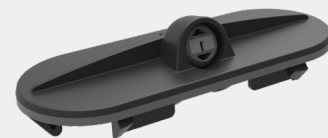

噴射パターンの選択を
可能にする、球状の
噴射調節パーツ



加熱/シール



ホース/シール
逆止弁

ホース/クイックコネクタ/
グロメット/逆止弁

モジュール式 コネクティングソリューション

当社のモジュールシステムは、一般的なノズルやコネクタ、バルブに最適な締結用パーツをご提供します。

ユニオン

クリーニング
システム



ヘッドランプ
クリーニング
システム



ユニオンとは？

ユニオンとは、2本以上のチューブを繋ぐために必要な部品です。

クイックコネクタ

スクリーン
クリーニング
システム



クリーニング
システム



クイックコネクタとは？

クイックコネクタとは、さまざまな部品を迅速かつ確実な方法で結合するための部品です。ロックを解除すれば取り外すこともできます。

逆止弁

スプリング式



スリーブ式



逆止弁とは？

逆止弁は、液体が一方向だけに流れるよう制御する部品で、作動後にチューブから液体が逆流するのを防ぎます。

標準チューブ接続形状



ARAYMOND, CLOSE TO YOU EVERYWHERE



www.araymond-automotive.com

各国拠点

AUTOMOTIVE

Americas

米国/カナダ

+1 248 853 2500

contact.us@araymond-automotive.com

メキシコ

+1 248 853 2500

contact.mx@araymond-automotive.com

ブラジル

+55 19 3836-6900

contact.br@araymond-automotive.com

Europe

チェコ共和国/ハンガリー/ポーランド

ルーマニア/スロバキア

+ 420 483 358 111

contact.cz@araymond-automotive.com

フランス

+ 33 4 76 33 49 49

contact.fr@araymond-automotive.com

ドイツ

+49 7 621 174-0

contact.de@araymond-automotive.com

Asia

中国

+86 0511-853 09 100

contact.cn@araymond-automotive.com

インド

+91 (2135) 676 200

contact.in@araymond-automotive.com

日本

+81 463 40 8611

contact.jp@araymond-automotive.com

イタリア

+39 0161 937311

contact.it@araymond-automotive.com

ロシア

+7 831 3398 111

contact.ru@araymond-automotive.com

スペイン

+34 93 877 1314

contact.es@araymond-automotive.com

シンガポール

+65 6634 1041

contact.sg@araymond.com

韓国

+82 70 5055 5000

contact.kr@araymond.com

Africa

モロッコ

+212 529048613

contact.ma@araymond.com

トルコ

+90 262 658 1058

contact.tr@araymond-automotive.com

イギリス

+ 44 1732 871934

contact.uk@araymond-automotive.com

04/2019 本パンフレットの製作は、© RAYGROUP SASU, RCS Grenoble 487 947 483- 113 Cours Berriat, BP 157, 38019 Grenoble cedex 1 が行っています。** "Araymond Network" とは、ARAYMOND™の使用許諾を受けた会社のネットワークを意味します。"セキュリティ"および/または"安全な"および/または"安全性"および/または"高負荷"および/または"高レベルのセキュリティとトレーサビリティ"とは、本パンフレットでは、製品がPPAP (Production Parts Approval Process) に準拠していることを意味します。本パンフレットは、情報提供の目的のみを意図したものであり、契約の提案書または合意となるものではありません。RAYGROUP SASUは、当該情報に含まれる情報の正確性、信憑性、新規性、完全性、特定目的に対する適合性、商品性を含め、維持・暗示を問わず、いかなる保証も表明も行いません。詳細については、RAYGROUP SASUまでお問合せください。

ARaymond 
MORE THAN FASTENING